

CANopen avec CONNECTEURS MULTISYSTEM

Module d'E/S; 10 kbaud ... 1 Mbaud; signaux digitaux

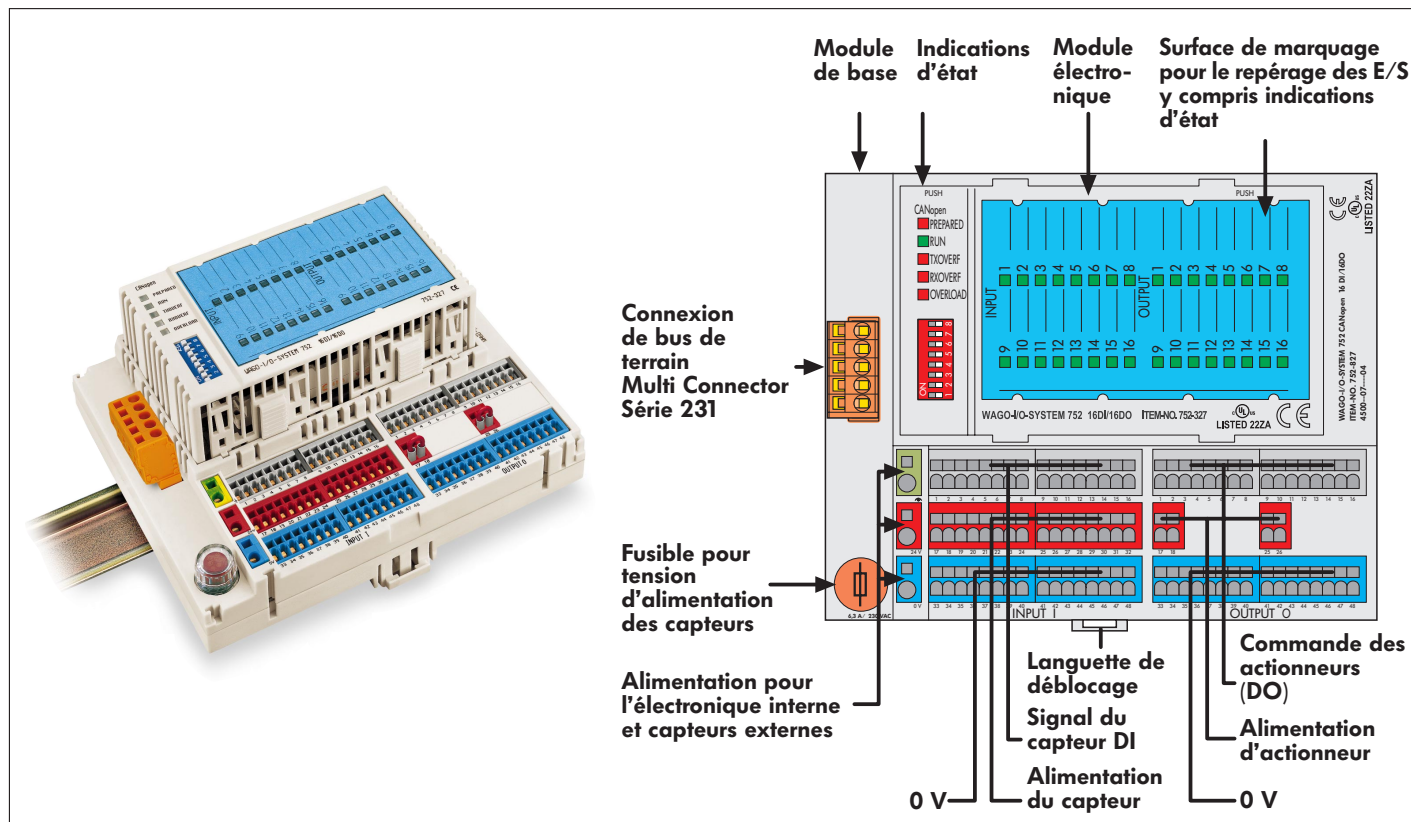

Description	N° de produit	Unité d'emb. pièces
CANopen module électronique 16DI/16DO	752-327	1
CANopen module de base MCS 16DI/16DO	752-827	1

Le WAGO -I/O-SYSTEM 752 pour CANopen appartient à la série compacte des nœuds de bus de terrain WAGO destinée à l'automatisation décentralisée. Ce système dispose d'un nombre défini d'entrées digitales (DI) et de sorties digitales (DO) et transmet les signaux via CANopen au système «maître». En outre, ce système offre des versions différentes adaptées à la demande.

Le nœud de de bus de terrain se compose des éléments suivants :

- le module de base et
- le module électronique enfichable.

Le module de base représente la partie de raccordement avec le bus de terrain et les capteurs et actionneurs. Le module électronique contient l'électronique dans son ensemble et est enfiché sur le module de base. En cas de remplacement éventuel du module électronique il n'est pas nécessaire de défaire le câblage.

L'alimentation de l'électronique, des capteurs et des actionneurs est réalisée à l'aide des bornes avec connexion CAGE CLAMP®.

En cas de besoin, des groupes ayant chacun 8 sorties digitales peuvent être alimentés séparément, par exemple pour constituer des circuits de sortie adaptés à la sécurité.

Un fusible enfichable protège l'alimentation des capteurs.

Attention :

Les fichiers EDS sont nécessaires !

Données du système

Moyen de transmission	Câble Cu blindé 3 x 0,25 mm ²
Longueur max. du bus	40 m ... 1000 m (selon vitesse de transmission / type de câble)
Vitesse de transmission	10 kbauds ... 1 Mbaud
Connexion au bus	Connecteur mâle à 5 pôles, série 231 Le Connecteur 231-305/010-000 fait partie de la livraison
Diagnostic local	
- Etat de fonctionnement 1	LED PREPARED (rouge)
- Etat de fonctionnement 2	LED RUN (vert)
- Etat du buffer d'émission	LED TXOVERF (rouge)
- Etat du buffer d'entrée	LED RXOVERF (rouge)
- Indication de surcharge	LED OVERLOAD (rouge)

Approbations

UL	E 175199, UL 508
Marquage de conformité	CE

Accessoires

Fichier EDS	750-914, téléchargement : www.wago.com
Marquage	page 2.14

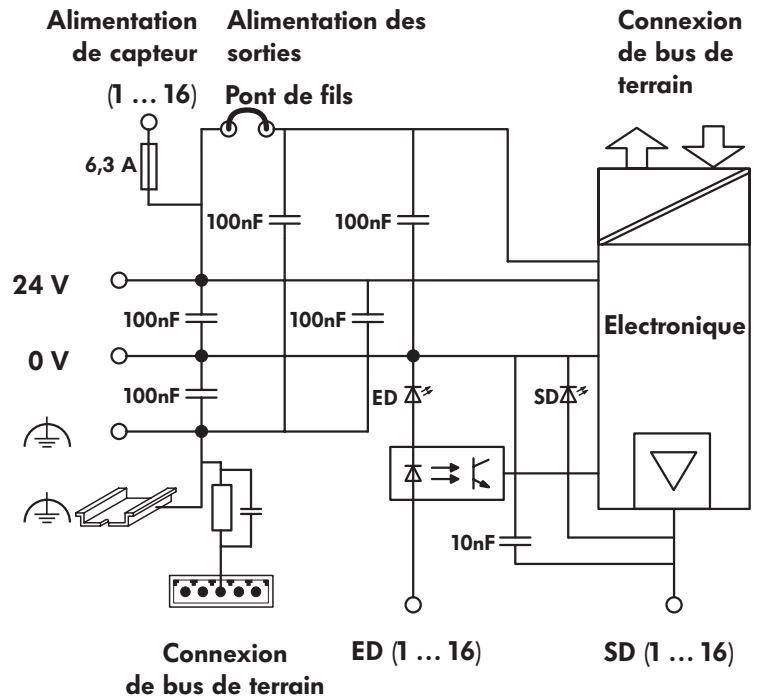
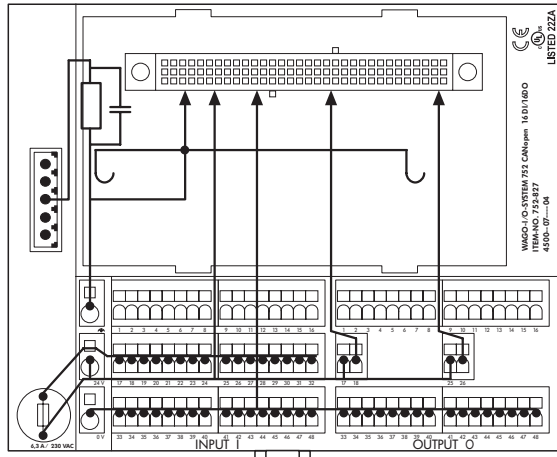

Données techniques			
En général		Entrées	
Bus de terrain		Nombre d'entrées	16
Nombre de PDO	2 Tx / 2 Rx	Entrée	selon EN 61131-2, type 1
Nombre de SDO	1 serveur SDO	Type de connexion	3 connecteurs
Paramètres de communication	DS-301 V3.0	Tension d'entrée admissible	DC 24 V (-15 % ... +20 %)
Paramètres de l'appareil	DS-401	Tension du signal (0)	DC -3 V ... +5 V
COB ID Distribution	SDO, standard	Tension du signal (1)	DC 15 V ... 30 V
Nœuds ID Distribution	Commutateur DIP	Filtre d'entrée	3 ms
Caractéristiques supplémentaires de CANopen	Esclave NMT	Séparation galvanique entre électronique/côté externe	non
	Minimum Boot-up	Fusible	TR 5; T 6,3 A
	Mappage variable de PDO		
	Emergency Message		
	Life Guarding		
Tension d'alimentation	DC 24 V (-15 % ... +20 %)	Sorties	
Consommation de courant (Module sans charge)	< 150 mA avec 24 V	Nombre de sorties	16
Température de fonctionnement	0 °C ... +55 °C	Tension de référence	DC 24 V (-15 % ... +20 %)
Séparation galvanique	oui, entre le bus de terrain et l'électronique interne	Courant de référence	
Type de connexion		- max. pour chaque sortie	500 mA
- Alimentation (totale)	CAGE CLAMP® 0,08 mm² ... 2,5 mm²	- max. pour chaque groupe	4 A
- Capteurs, actionneurs	CAGE CLAMP® 0,08 mm² ... 1,5 mm²	- max. pour chaque module	8 A
- Bornes d'alimentation des actionneurs		Courant de fuite	< 2 mA
(pour un groupe de 8 sorties)	CAGE CLAMP® 0,08 mm² ... 1,5 mm²	Protection contre les courts-circuits	de façon électronique, reprise automatique
Degré de protection	IP 20	Fréquence de commutation max. (sans BUS)	
Dimensions (mm) La x H x Prof.	155 x 59,8* x 128,7	- Charge ohmique	1 kHz
Fixation	* à partir du niveau supérieur du rail	- Charge inductive	La catégorie d'utilisation DC 13 correspond à 6 Hz
Position de montage	encliquetable sur rail TS 35	Séparation galvanique entre électronique/ côté externe	aucune
Poids	environ 500 g	Diagnostic	Indication de court-circuit par LED (OVERLOAD) pour l'ensemble du module; signalisation via le bus pour chaque sortie
Protection contre les inversions de polarité	oui	Alimentation	Générale à l'aide des bornes d'alimentation 24 V, 0 V, ⚡ et par groupes à l'aide des bornes d'alimentation pour 8 sorties
Indication d'état	oui, par LED		