

Feldbuskoppler sercos

inkl. 8 digitale High-Speed Eingänge (8 x M8)

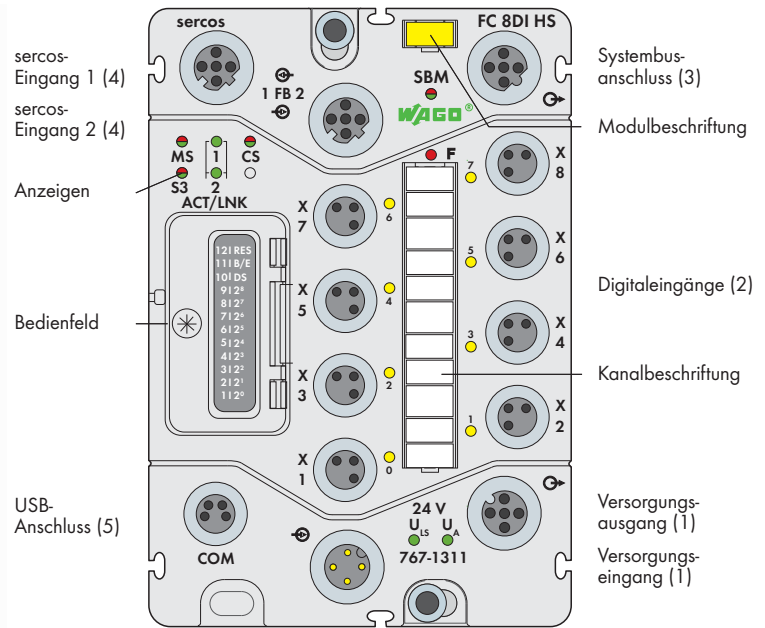

Kurzbeschreibung:

Der Feldbuskoppler dient zur Anbindung des WAGO-SPEEDWAY-767-Systems an das sercos-Netzwerk. Er ermittelt den Aufbau der Station und erstellt daraus die erforderlichen Prozessabbilder der konfigurierten Ein- und Ausgänge. Beim Aufbau der Station kann es sich um eine gemischte Anordnung von analogen, digitalen oder komplexen I/O Modulen handeln. Die Applikation des Feldbuskopplers ermöglicht den Zugriff auf das Gerät als sercos-I/O-Device im Netzwerk. Hierbei wird der sercos-Service-Kanal (SVC), der Echtzeitkanal (RTC) und der IP-Kanal (NRT) für Standard-TCP/IP-Kommunikation unterstützt. Die 2 integrierten ETHERNET-Ports ermöglichen den einfachen Aufbau einer Linien- und Ringstruktur ohne zusätzliche Netzwerkkomponenten. Jeder Port unterstützt Auto-MDI/MDI-X und erkennt dadurch automatisch die Übertragungsrichtung, sodass sowohl eins zu eins verdrahtete als auch gekreuzte Kabel verwendet werden können. Die Vergabe der sercos-Adresse kann mit Hilfe des Schalters 10 wahlweise über das Bedienfeld (Schalter) oder per Software (remanenter Speicher) erfolgen. Zusätzlich beinhaltet der Feldbuskoppler 8 digitale Eingänge zur Erfassung binärer Signale von Schaltern und Sensoren.

Merkmale:

- 8 digitale High-Speed-Eingänge vom Typ 1 gemäß IEC 61131
- Hardware-Verzögerung 10 μ s
- Modular erweiterbar um bis zu 64 I/O-Module (über Systemanschluss)
- USB-Interface zu Service-Zwecken
- Konfiguration und Parametrierung über Gerätebeschreibungsdatei SDDML
- Parametrierung über FDT/DTM (inkl. Diagnose und Simulation)
- Versiegelbares Bedienfeld (Betriebsarten und Adressschalter)

Lieferumfang inkl.:

- Modulbeschriftungsschild WMB, gelb (1 Stück)
- Kanalbeschriftungsstreifen (1 Stück)
- M8-Schutzkappen (2 Stück)

Beschreibung	Bestellnr.	VPE
FC sercos 8DI 24V DC HS	767-1311	1
Produkt abgekündigt!	Last Call: 30.09.2018	
Zubehör	Bestellnr.	
ETHERNET-Kabel + -Zubehör	siehe Seite 510 + 517	
Systembus-/Versorgungskabel + Zubehör	siehe Seite 502 ... 507 + 516	
Allgemeines Zubehör	siehe Seite 520 ... 521	
DTM (Device Type Manager)	Download: www.wago.com	
SDDML-Dateien	Download: www.wago.com	

Technische Daten	
Feldbus	
Gerätetyp	sercos-I/O-Device
Anschlussart (4)	M12-Steckverbinder, D-kodiert, 4-polig
Übertragungsrate	100 Mbit/s, Vollduplex
Übertragungsphysik/-medium	Kupferkabel (Cat-5e, Class D)
Stationsadresse	0 ... 511 (über Bedienfeld oder Software einstellbar)
Protokolle	sercos v1.1.2, TCP/IP, FTP, HTTP
sercos-Dienste	SVC, RTC, CC, IP
sercos-Profile	GDP_Basic, SCP_VarCfg, SCP_Sync, SCP_Diag, SCP_WD, SCP_NRT, FSP_IO
Modulversorgung	
Anschlussart (1)	M12-Steckverbinder, A-kodiert, 4-polig
Strombelastbarkeit der Versorgungsanschlüsse	max. 8 A (U_{IS} : 4 A, U_A : 4 A)
Versorgungsspannung	
Logik- und Sensorspannung U_{IS}	DC 24 V (-25 % ... +30 %)
Aktorspannung U_A	DC 24 V (-25 % ... +30 %);
	Zur Versorgungsweiterleitung ebenfalls erforderlich
Versorgungsstrom	
Logik- und Sensorstrom I_{IS}	typ. 140 mA + Sensorik (max. 400 mA)
Aktorstrom I_A	5 mA
Schutzfunktion	Verpolungsschutz für U_{IS} + U_A ; Kurzschlusschutz der Sensorversorgung

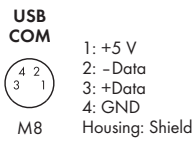
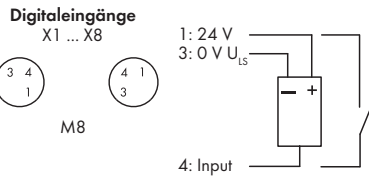
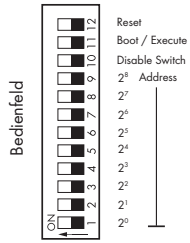
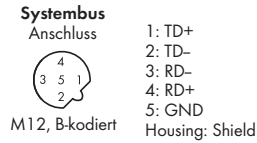

Prinzipschaltbild eines Eingangs

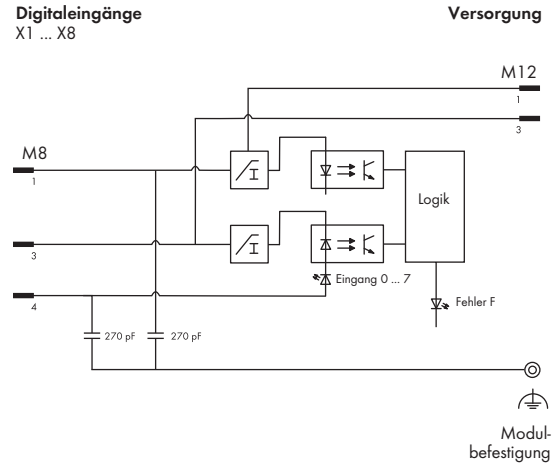

Technische Daten

Digitaleingänge

Anzahl der Eingänge	8
Anschlussart (2)	M8-Steckverbinder, 3-polig
Anschluss-technik	2 oder 3 Leiter
Eingangsfiler	Hardware: ≤ 10 µs; je nach Betriebsart per Software parametrierbar
Hardware-Verzögerung bis zum Feldbus	10 µs (Direct mode)
Eingangskennlinie	Typ 1, gemäß IEC 61131-2
Signalspannung (0)	DC -3 V ... +5 V
Signalspannung (1)	DC +15 V ... +30 V
Eingangsbeschaltung	positivschaltend
Eingangsspannung	DC 24 V (DC -30 V < U _{IN} < DC +30 V)
Eingangsstrom typ.	2,8 mA
Leitungslänge ungeschirmt	≤ 30 m
Falscher Anschluss der Eingänge	Keine Auswirkung

Systembus

Zykluszeit	min. 250 µs
Anzahl erweiterbarer Module	64
Anschlussart (3)	M12-Steckverbinder, B-kodiert, 5-polig, geschirmt
Abstand zwischen zwei Modulen	20 m
Gesamtausdehnung pro Station	200 m

Potentialtrennung

Kanal - Kanal	Nein
U _{IS} , U _A , Systembus, Feldbus	jeweils DC 500 V

Service

Typ	USB-Standard 1.1
Anschlussart (5)	M8-Steckverbinder, 4-polig

Normen und Zulassungen:

Konformitätskennzeichnung	CE
UL 508	
BVS 15 ATEX E 098 X	II 3G Ex nA IIC T5 Gc, II 3D Ex tc IIIB T90°C Dc
IECEx BVS 15.0083X	Ex nA IIC T5 Gc, Ex tc IIIB T90°C Dc

Technische Daten

Parametrierbare Funktionen

Feldbuskoppler	siehe Handbuch
Digitaleingänge	
Eingangsfiler (kanalweise)	je nach Betriebsart 0,1 / 0,5 / 3 / 15 / 20 ms / Filter Aus
Invertierung (kanalweise)	Ein/Aus
Online-Simulation (kanalweise)	Sperren/Freigeben; Simulationswert: 0/1

Diagnose-I/O

Diagnose-I/O (modulweise)	Kurzschluss/Überlast der Geberversorgung Unterspannung (U _{IS} + U _A)
---------------------------	---

Prozessabbild

Eingangsprozessabbild	2048 Byte
Ausgangsprozessabbild	2048 Byte

Anzeigen

MS: Modulstatus	LED (grün/rot)
S3: sercos-Status	LED (grün/rot)

ACT/LNK 1 : ETHERNET	
Datenaustausch/Netzwerkverbindung	LED (grün)
ACT/LNK 2 : ETHERNET	
Datenaustausch/Netzwerkverbindung	LED (grün)
CS : Status Feldbuskoppler	LED (grün/rot)
SBM : Status Systembus-Master	LED (grün/rot)
F : Fehlerstatus	LED (rot)
0 ... 7 : Signalstatus Eingänge	LED (gelb)
U _{IS} + U _A : Status Versorgung	LED (grün)
Anzeigen	nichtspeichernd

Besondere Merkmale

Betriebsstundenzähler	Angaben in [h]
High-Speed-Eingänge	parametrierbar, je nach Betriebsart, siehe Handbuch

Allgemeine technische Daten

Abmessungen (mm) B x H x T	75 x 35,7 x 117
Gewicht	400 g